



**ПРЕОБРАЗОВАТЕЛИ ИЗМЕРИТЕЛЬНЫЕ
ЦИФРОВЫЕ НАПРЯЖЕНИЯ ПЕРЕМЕННОГО ТОКА Е 855ЭС-Ц**

РУКОВОДСТВО ПО ЭКСПЛУАТАЦИИ

УИМЯ.411600.033-01 РЭ

Настоящее руководство по эксплуатации предназначено для ознакомления работников эксплуатации с техническими характеристиками, принципом работы, устройством и обслуживанием преобразователей измерительных цифровых напряжения переменного тока Е 855ЭС-Ц (в дальнейшем – ИП).

ИП выпускаются в корпусе, предназначенном для навесного монтажа на щитах и панелях.

1 ОПИСАНИЕ И РАБОТА

1.1 Назначение ИП

1.1.1 ИП предназначены для преобразования входного сигнала в цифровой код и передачи результатов преобразования на ПЭВМ и (или) внешнее цифровое показывающее устройство (в дальнейшем – ПУ).

ИП Е 855/4ЭС-Ц – Е 855/6ЭС-Ц, Е 855/5ЭС-Ц.3 предназначены, кроме того, для линейного преобразования входного сигнала – напряжения переменного тока – в унифицированный выходной сигнал постоянного тока.

1.1.2 ИП Е 855/5ЭС-Ц.3 могут применяться для контроля напряжений в электрических трехпроводных или четырехпроводных сетях переменного трехфазного тока.

1.1.3 ИП являются устойчивыми к воздействию радиопомех и относятся к оборудованию, эксплуатируемому в стационарных условиях производственных помещений, вне жилых домов.

1.1.4 ИП не предназначены для установки и эксплуатации во взрывоопасных и пожароопасных зонах по ПУЭ.

1.1.5 По защищенности от воздействия окружающей среды ИП соответствуют степени защиты IP20, ПУ – степени защиты IP00 по ГОСТ 14254-96.

1.1.6 ИП, в зависимости от модификации, указанной в таблице 1, может иметь 1, 2 или 3 выхода. Выход 1 – это порт RS485; выход 2 – это порт ПУ; выход 3 – это аналоговый выход.

Связь с ПЭВМ осуществляется в соответствии с протоколом передачи данных MODBUS.

1.1.7 ИП Е 855/5ЭС-Ц.3 имеет 3 входа с одинаковыми параметрами входных сигналов и 3 аналоговых выхода.

Схема подключения приведена в приложении А.

1.1.8 ИП предназначены для работы при температуре окружающего воздуха от минус 30 до плюс 55 °С и относительной влажности до 90 % при 30 °С.

1.1.9 ИП предназначены для включения непосредственно или через измерительные трансформаторы напряжения.

1.1.10 По защите обслуживающего персонала от поражения электрическим током ИП относятся к оборудованию класса II, категория монтажа II по ГОСТ 12.2.091-2002. При этом должна быть обеспечена степень загрязнения 1 по ГОСТ 12.2.091-2002.

1.1.11 ИП, имеющие порт ПУ, имеют встроенный источник питания напряжением (5±0,1) В, если это оговорено в заказе потребителя.

1.2 Характеристики

1.2.1 Тип, модификация, диапазон преобразования входного сигнала, номинальное значение входного сигнала, наличие выхода 1, выхода 2, диапазон изменения сигнала и сопротивление нагрузки на выходе 3 соответствуют указанным в таблице 1.

1.2.2 Класс точности ИП 0,5. Пределы допускаемой основной приведенной погрешности ИП (в дальнейшем – основная погрешность) равны ± 0,5 % от нормирующего значения выходного сигнала Анорм.

Нормирующее значение по портам RS485 Анорм=5000 ед.

Нормирующее значение по порту ПУ при непосредственном включении Анорм=Ан, а при включении через измерительный трансформатор напряжения

					УИМЯ.411600.033-01 РЭ						
Изм	Лист	№ докум.	Подп	Дата	Преобразователи измерительные цифровые напряжения переменного тока Е 855ЭС-Ц Руководство по эксплуатации			Лит.	Лист	Листов	
Разраб.	Семенас							01		2	16
Пров.	Жарков										
Н.контр.	Семенас										
Утв.	Валентин										
Инв № подл		Подп. и дата		Взам. инв №		Инв. № подл		Подп. и дата			

$$\text{Анорм} = \text{Ан} \cdot \text{КТu}.$$

где Ан – номинальное значение входного сигнала, указанное в таблице 1;
КТu – номинальный коэффициент трансформации измерительного трансформатора напряжения, включенного на входе ИП, определяемый по формуле

$$\text{КТu} = \frac{U_1}{U_2},$$

где U_1 – номинальные значения напряжения первичной цепи измерительного трансформатора;
 U_2 – номинальные значения напряжения вторичной цепи измерительного трансформатора.

Нормирующее значение по аналоговому выходу Анорм равно верхнему пределу диапазона изменения сигнала на аналоговом выходе.

Таблица 1

Тип, модификация	Диапазон преобразования входного сигнала, В	Номинальное значение входного сигнала (Ан), В	Выход 1	Выход 2	Выход 3	
					Диапазон изменения сигнала, мА	Сопротивление нагрузки, кОм
Е 855/1ЭС-Ц	75-125;	100	RS485	ПУ	-	
Е 855/2ЭС-Ц			RS485	-		
Е 855/3ЭС-Ц			-	ПУ		
Е 855/4ЭС-Ц	0-125;	100	RS485	ПУ	0 – 5 4 – 20	0 – 3,0 0 – 0,5
Е 855/5ЭС-Ц	0-250;	250	RS485	-		
Е 855/6ЭС-Ц	0-400;	400	-	ПУ		
Е 855/6ЭС-Ц	0-500	500	-	ПУ		
Е 855/5ЭС-Ц.3			RS485	-		

Примечание - Диапазон изменения сигнала на аналоговом выходе определяется потребителем и указывается при заказе.

1.2.3 ИП тепло-, холодоустойчивы во время воздействия на них температуры окружающего воздуха от минус 30 до плюс 55 °С. Пределы допускаемой дополнительной погрешности ИП (в дальнейшем - дополнительная погрешность), вызванной изменением температуры окружающего воздуха от нормальной до любой температуры в пределах рабочих условий применения на каждые 10 °С, равны 0,5 предела основной погрешности.

Нормальные значения влияющих величин приведены в таблице 2.

Таблица 2

Влияющая величина	Нормальное значение (нормальная область значений)
Температура окружающего воздуха, °С	20 ± 5
Относительная влажность воздуха, %	30 – 80
Атмосферное давление, кПа (мм рт.ст.)	84 – 106 (630 – 795)
Напряжение питания, В	220 ± 4,4
Частота питания, Гц	50 ± 0,5
Форма кривой напряжения питания	Синусоидальная с коэффициентом несинусоидальности кривой напряжения не более 5 %.
Внешнее магнитное поле	Магнитное поле Земли
Форма кривой переменного тока и напряжения переменного тока входного сигнала	Синусоидальная с коэффициентом высших гармоник не более 2 %
Сопротивление нагрузки на выходе 3	3,0 кОм ± 2 % для сигнала 0 – 5 мА и 0,5 кОм ± 2 % для сигнала 4 – 20 мА

1.2.4 ИП влагоустойчивы во время воздействия на них относительной влажности 90 % при 30 °С. Дополнительная погрешность ИП, вызванная работой в условиях повышенной влажности, равна основной погрешности.

1.2.5 Дополнительная погрешность ИП, вызванная влиянием внешнего однородного переменного

					УИМЯ.411600.033-01 РЭ			Лист	
								3	
Изм	Лист	№ докум.	Подп.	Дата					
Инв № подл		Подп. и дата		Взам. инв №		Инв. № подл		Подп. и дата	

магнитного поля с магнитной индукцией 0,5 мТл при самом неблагоприятном направлении и фазе магнитного поля, не превышает 0,5 основной погрешности.

1.2.6 Питание ИП осуществляется от сети переменного тока напряжением (220 ± 22) В частотой $(50 \pm 0,5)$ Гц.

Дополнительная погрешность ИП, вызванная изменением напряжения питания от 220 до 198 или 242 В, не превышает 0,5 основной погрешности.

1.2.7 Дополнительная погрешность, вызванная отклонением формы кривой входного сигнала от синусоидальной до 20 %, не превышает 0,5 основной погрешности.

1.2.8 Диапазон частот основной гармоники входного сигнала от 45 до 55 Гц.

1.2.9 Минимальное значение входного сопротивления ИП - 60 кОм.

1.2.10 Пульсация выходного сигнала на выходе 3 в нормальных условиях применения должна быть не более 75 мВ для ИП с диапазоном изменения выходного сигнала 0 - 5 мА и 50 мВ для ИП с диапазоном изменения выходного сигнала 4 - 20 мА.

1.2.11 Время установления рабочего режима не более 30 мин.

По истечении времени установления рабочего режима ИП соответствуют требованию п.1.2.2 независимо от продолжительности включения.

1.2.12 ИП выдерживают кратковременные перегрузки входным напряжением в соответствии с таблицей 3.

1.2.13 ИП в течение 2 ч выдерживают перегрузку входным сигналом, равным 120 % конечного значения диапазона преобразования входного сигнала.

Таблица 3

Кратность напряжения	Число перегрузок	Длительность каждой перегрузки, с	Интервал между двумя перегрузками, с
1,5	9	0,5	15
	1	60	-

1.2.14 ИП тепло-, холодо- и влагопрочны. После воздействия на них в условиях транспортирования температуры окружающего воздуха от минус 30 до плюс 55 °С и относительной влажности воздуха 95 % при 25 °С и выдержки в нормальных условиях применения в течение не менее 24 ч ИП соответствуют требованиям п. 1.2.2

1.2.15 ИП ударопрочны при воздействии на них механических ударов многократного действия с параметрами:

- число ударов в минуту 10 – 50;
- максимальное ускорение – 100 м/с²;
- длительность импульса – 16 мс;
- число ударов по каждому направлению – 1000.

1.2.16 ИП прочны к воздействию свободного падения.

1.2.17 Мощность, потребляемая ИП, не более

1) от цепи входного сигнала в зависимости от величины входного напряжения:

- 0-125, 75-125 В – 0,3 В·А;
- 0-250 В – 0,6 В·А;
- 0-400 В – 1,0 В·А;
- 0-500 В – 1,2 В·А.

2) от цепи питания – 10,0 В·А для ИП со встроенным источником напряжения $(5 \pm 0,1)$ В для питания ПУ или 4,0 ВА для ИП без ПУ.

1.2.18 Габаритные размеры ИП не более 125x110x132 мм. Габаритные размеры ПУ не более 130x60x30 мм. Входящий в комплект поставки шнур обеспечивает подключение ПУ к ИП на расстояние до 3 м.

1.2.19 Масса ИП не более 1,5 кг. Масса ПУ со шнуром не более 0,4 кг.

1.2.20 Изоляция электрических цепей ИП выдерживает в течение одной минуты действие испытательного напряжения практически синусоидальной формы частотой 50 Гц, величина которого указана в таблице 4.

					УИМЯ.411600.033-01 РЭ			Лист
Изм	Лист	№ докум.	Подп.	Дата				4
Инв № подл		Подп. и дата		Взам. инв №		Инв. № подл		Подп. и дата

Таблица 4

Проверяемые цепи	Испытательное напряжение, кВ	
	U _н =100, 250 В	U _н =400, 500 В
Сеть – все входы, все выходы, корпус, +5 В, UL/UF, контакты 7,8	2,3	3,7
Корпус – все входы, все выходы, UL/UF, +5 В, контакты 7,8		
Все входы, UL/UF, контакты 7,8 – все выходы, +5 В		
Аналоговые выходы – RS485, выход ПУ, +5 В	0,51	
Аналоговый выход 1 – аналоговые выходы 2, 3		
Аналоговый выход 2 – аналоговый выход 3		
RS485 – выход ПУ, +5 В		
Примечание – При проверке электрической прочности и сопротивления изоляции учитывать наличие или отсутствие соответствующих цепей в модификации.		

1.2.21 Электрическое сопротивление изоляции цепей, указанных в таблице 4, в нормальных условиях применения не менее 20 МОм.

1.2.22 ИП является восстанавливаемым, ремонтируемым изделием.

1.2.23 Средняя наработка ИП на отказ с учетом технического обслуживания 32000 ч.

1.2.24 Среднее время восстановления работоспособного состояния ИП 2 ч.

1.2.25 Средний срок службы ИП не менее 12 лет.

1.3 Устройство ИП

1.3.1 ИП состоит из следующих основных узлов: основания, крышки корпуса, зажимов подключения внешних цепей, печатной платы с расположенными на ней элементами электрической схемы, питающего трансформатора и входных трансформаторов напряжения. Для Е855/5ЭС-Ц.3 вместо входных трансформаторов используются резистивные делители.

Схемы электрические подключения приведены в приложении А.

Протокол обмена данными приведен в приложении В.

1.4 Маркировка и пломбирование

1.4.1 Маркировка ИП содержит:

- наименование, тип и модификация ИП;
- класс точности;
- обозначение рода тока (для Е 855/5ЭС-Ц.3), единицы измерения и диапазон преобразования входного сигнала;
- диапазон изменения частоты входного сигнала;
- диапазон изменения выходного сигнала, обозначение единицы измерения выходного сигнала, сопротивление нагрузки (для ИП, имеющих выход 3);
- год изготовления и порядковый номер (по системе нумерации изготовителя);
- схема подключения;
- знак Государственного реестра;
- товарный знак изготовителя;
- надпись с условным обозначением вида питания, номинальные значения частоты и напряжения питания, номинальную потребляемую мощность;
- наименования выходов;
- символ оборудования, защищенного двойной или усиленной изоляцией;
- символ «Внимание!»;
- надпись «Сделано в Беларуси».

					УИМЯ.411600.033-01 РЭ			Лист
								5
Изм	Лист	№ докум.	Подп.	Дата				
Инв № подл		Подп. и дата		Взам. инв №		Инв. № подл		Подп. и дата

1.4.2 При выпуске ИП с производства на один из винтов, закрепляющих крышку, наносится оттиск поверительного клейма.

2 ИСПОЛЬЗОВАНИЕ ПО НАЗНАЧЕНИЮ

2.1 Меры безопасности

2.1.1 Персонал, допущенный к работе с ИП, должен быть ознакомлен с «Правилами технической эксплуатации электроустановок потребителей», утвержденными Госэнергонадзором, и с правилами безопасности при работе с установками до 1000 В.

2.1.2 Запрещается:

а) эксплуатировать ИП в условиях и режимах, отличающихся от указанных в настоящем руководстве по эксплуатации;

б) снимать крышки клеммных колодок без предварительного прохождения инструктажа по электробезопасности и получения письменного разрешения для проведения регламентных работ;

в) эксплуатировать ИП со снятыми крышками клеммных колодок, защищающими от случайного прикосновения к зажимам подключения цепей с опасным напряжением;

г) производить внешние присоединения, не отключив цепи питания, входного и выходного сигналов;

д) эксплуатировать ИП при обрывах проводов внешнего присоединения.

2.1.3 Опасный фактор – напряжение питания ~ 220 В и входной сигнал.

Меры защиты от опасного фактора – проверка электрического сопротивления изоляции.

В случае возникновения аварийных условий и режимов работы ИП необходимо немедленно отключить.

2.1.4 Противопожарная защита в помещениях, где эксплуатируется ИП, должна достигаться:

а) применением автоматических установок пожарной сигнализации;

б) применением средств пожаротушения;

в) организацией своевременного оповещения и эвакуации людей.

2.2 Подготовка ИП к использованию

2.2.1 До введения в эксплуатацию ИП должен быть поверен в соответствии Методикой поверки. Периодичность поверки – 12 месяцев.

3 ТЕХНИЧЕСКОЕ ОБСЛУЖИВАНИЕ

3.1 Эксплуатационный надзор за работой ИП производится лицами, за которыми закреплено данное оборудование.

3.2 Планово-предупредительный осмотр

Планово-предупредительный осмотр (ППО) производят в сроки, предусмотренные соответствующей инструкцией потребителя.

Порядок ППО:

- отключить входной сигнал и напряжение питания;

- произвести наружный осмотр ИП, сухой ветошью удалить с корпуса грязь и влагу;

- убедиться в отсутствии механических повреждений прибора, кабеля питания и комплекта проводов для подключения.

4 ХРАНЕНИЕ

4.1 Хранение ИП на складах должно производиться на стеллажах в упаковке предприятия-изготовителя при температуре окружающего воздуха от 0 до 40 °С и относительной влажности воздуха до 80 % при 35 °С.

4.2 Хранение ИП без упаковки следует при температуре окружающего воздуха от 10 до 35 °С и относительной влажности воздуха до 80 % при 25 °С.

4.3 В помещениях для хранения не должно быть пыли, паров кислот и щелочей, агрессивных газов, вызывающих коррозию.

					УИМЯ.411600.033-01 РЭ				Лист
									6
Изм	Лист	№ докум.	Подп.	Дата					
Инв № подл		Подп. и дата		Взам. инв №		Инв. № подл		Подп. и дата	

5 ТРАНСПОРТИРОВАНИЕ

5.1 При погрузке, разгрузке и транспортировании необходимо руководствоваться требованиями, обусловленными манипуляционными знаками «Верх» и «Хрупкое. Осторожно», нанесенными на транспортную тару.

5.2 Транспортирование ИП может осуществляться в закрытых транспортных средствах любого вида при температуре от минус 30 до плюс 55 °С.

5.3 При необходимости особых условий транспортирования это должно быть оговорено специально в договоре на поставку.

5.4 При транспортировании ИП железнодорожным транспортом следует применять малотоннажные виды крытых вагонов или универсальных контейнеров.

6 ГАРАНТИИ ИЗГОТОВИТЕЛЯ

6.1 Изготовитель гарантирует соответствие ИП требованиям настоящего руководства по эксплуатации при соблюдении условий эксплуатации, транспортирования и хранения.

6.2 Гарантийный срок эксплуатации – 18 месяцев со дня ввода ИП в эксплуатацию.

6.3 Гарантийный срок хранения – 6 месяцев с момента изготовления ИП.

					УИМЯ.411600.033-01 РЭ			Лист	
								7	
Изм	Лист	№ докум.	Подп.	Дата					
Инв № подл		Подп. и дата		Взам. инв №		Инв. № подл		Подп. и дата	

ПРИЛОЖЕНИЕ А

(обязательное)

СХЕМЫ ЭЛЕКТРИЧЕСКИЕ ПОДКЛЮЧЕНИЯ

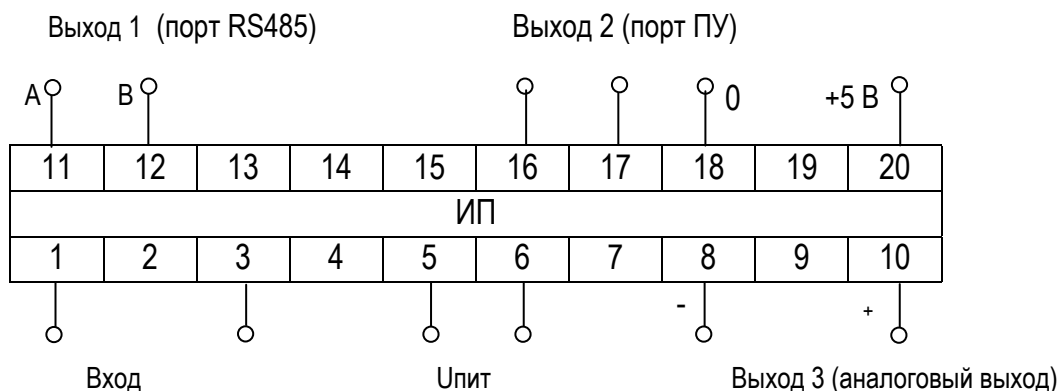

Примечания:

- 1 – Для Е 855/1ЭС-Ц выход 3 отсутствует.
- 2 – Для Е 855/2ЭС-Ц выходы 2, 3 и +5 В отсутствуют.
- 3 – Для Е 855/3ЭС-Ц выходы 1 и 3 отсутствуют.
- 5 – Для Е 855/5ЭС-Ц выходы 2 и +5 В отсутствуют.
- 6 – Для Е 855/6ЭС-Ц выход 1 отсутствует.

Рисунок А.1 - Схема электрическая подключений ИП Е 855/1ЭС-Ц – Е 855/6ЭС-Ц

					УИМЯ.411600.033-01 РЭ	Лист
Изм	Лист	№ докум.	Подп.	Дата		8
Инв № подл	Подп. и дата	Взам. инв №	Инв. № подл	Подп. и дата		

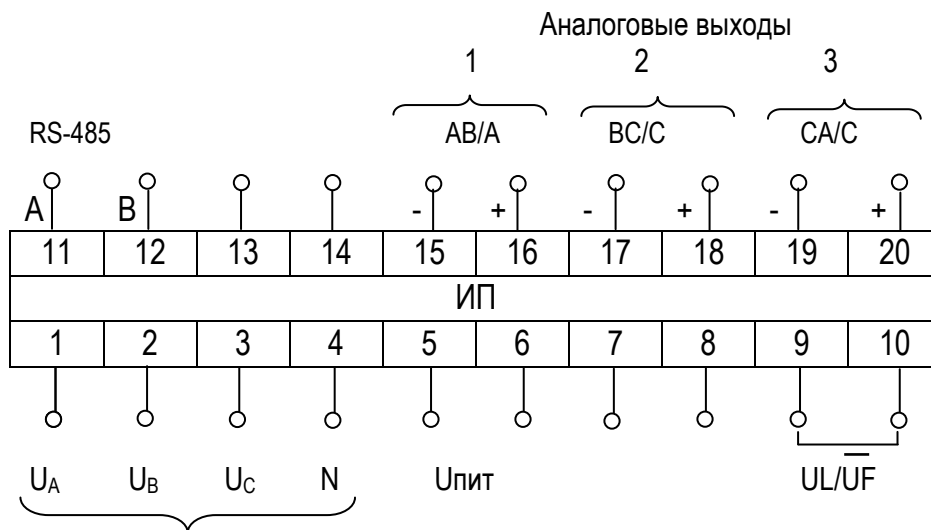

Входы

Примечание – При установленной перемычке UL/\overline{UF} на аналоговых выходах 1, 2, 3 ток пропорционален напряжениям U_A, U_B, U_C соответственно, при отсутствии перемычки – напряжениям U_{AB}, U_{BC}, U_{CA}

Рисунок А.2 - Схема электрическая подключений ИП Е 855/5ЭС-Ц.3 при четырехпроводном включении



Рисунок А.3 - Схема электрическая подключений ИП Е 855/5ЭС-Ц.3 при трехпроводном включении (для приборов выпущенных до 17 мая 2012 года)

				УИМЯ.411600.033-01 РЭ				Лист
								9
Изм	Лист	№ докум.	Подп.	Дата				
Инв № подл		Подп. и дата		Взам. инв №		Инв. № подл		Подп. и дата

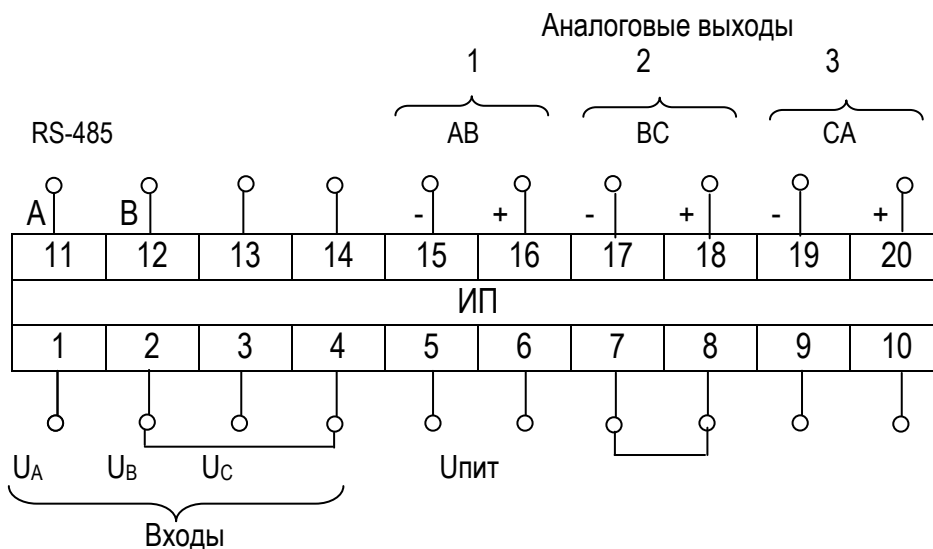

Рисунок А.3 - Схема электрическая подключений ИП Е 855/5ЭС-Ц.3 при трехпроводном включении (для приборов выпущенных после 17 мая 2012 года)

Примечание – На аналоговом выходе 1 постоянный ток, пропорциональный U_{AB} ; на аналоговом выходе 2 постоянный ток, пропорциональный U_{BC} ; на аналоговом выходе 3 постоянный ток, пропорциональный U_{CA} .

					УИМЯ.411600.033-01 РЭ				Лист
									10
Изм	Лист	№ докум.	Подп.	Дата					
Инв № подл		Подп. и дата		Взам. инв №		Инв. № подл		Подп. и дата	

ПРИЛОЖЕНИЕ Б

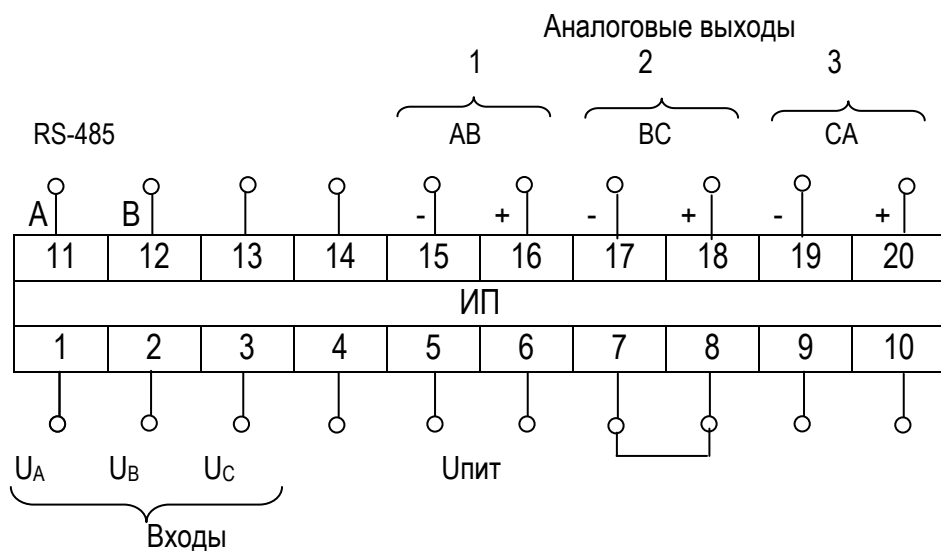
(справочное)

ГАБАРИТНЫЕ И УСТАНОВОЧНЫЕ РАЗМЕРЫ ИП



Рисунок Б.1 – Габаритные размеры ИП



Рисунок Б.2 – Установочные размеры ИП

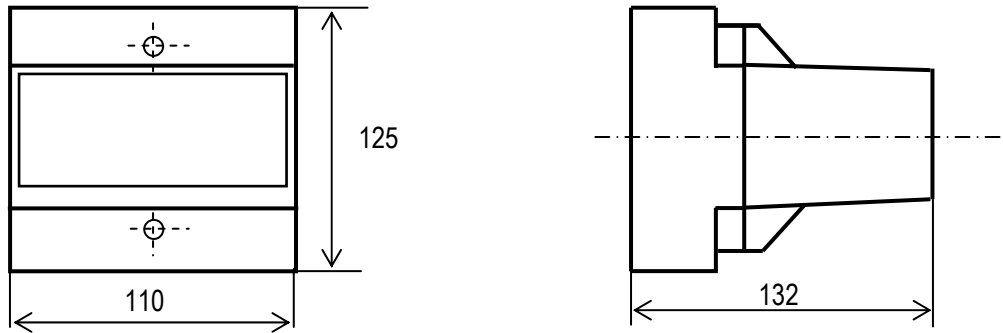

Рисунок Б.3 – Габаритные размеры шнура

											Лист
											11
Изм	Лист	№ докум.	Подп.	Дата							
Инв № подл		Подп. и дата		Взам. инв №		Инв. № подл				Подп. и дата	

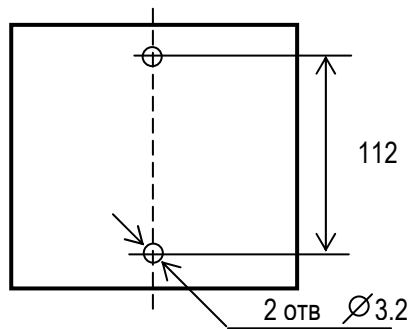
ПРИЛОЖЕНИЕ В

(справочное)

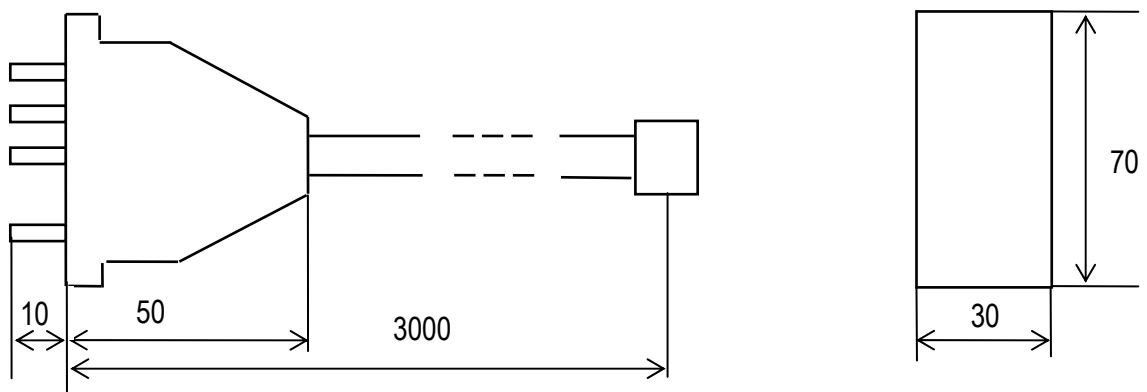
Описание протокола обмена данными

В приборе реализован протокол обмена данными MODBUS, режим RTU.

Формат посылки – 8 бит без контроля четности.

Скорость обмена – 1200, 2400, 4800, 9600, 19200, 28800, 38400, 57600, 115200 бод (выбирается потребителем).

Сетевой номер прибора задается потребителем в диапазоне от 1 до 255.

Функции MODBUS, поддерживаемые данным прибором:

Функция 1 – чтение состояния реле;

Функция 3 – чтение регистров настроек (4х – банк);

Функция 4 – чтение входных регистров (3х – банк);

Функция 6 – установка единичного регистра настроек (4х – банк).

Данный протокол реализован в серии щитовых измерительных преобразователей, имеющих встроенные реле. Однако следует учитывать тот факт, что в ИП Е 855ЭС-Ц встроенные реле отсутствуют, поэтому все упоминания по их использованию для данного изделия не актуальны.

Функция 1 предназначена для определения состояния реле, встроенных в прибор. Формат запроса для функции 1:

SLAVE	01	START	LENGTH	CRC
-------	----	-------	--------	-----

где

SLAVE адрес запрашиваемого прибора (1 байт);

01 код функции (1 байт);

START адрес начала запрашиваемых данных (2 байта, старший затем младший);

LENGTH количество запрашиваемых данных (2 байта, старший затем младший);

CRC контрольный циклический код.

Прибор ответит только в том случае, если START = 0000h, а LENGTH = 0002h. Если START и (или) LENGTH отличны от вышеупомянутых, прибор выдает **исключение** – «неправильный адрес данных» (см. исключения).

Формат ответа для **функции 1**:

SLAVE	01	01	DATA	CRC
-------	----	----	------	-----

где

SLAVE адрес ответившего прибора (1 байт);

01 код функции (1 байт);

01 количество передаваемых байт данных (1 байт);

DATA байт состояния реле, где: бит 0 – состояние реле K1; бит 1 – состояние реле K2; остальные биты всегда равны «0»;

CRC контрольный циклический код.

В поле DATA, если бит установлен это означает, что соответствующее реле включено.

Функция 3 предназначена для определения установок (настроек) для данного прибора. Формат запроса для функции 3:

SLAVE	03	START	LENGTH	CRC
-------	----	-------	--------	-----

где

SLAVE адрес запрашиваемого прибора (1 байт);

03 код функции (1 байт);

									УИМЯ.411600.033-01 РЭ	Лист
										12
Изм	Лист	№ докум.	Подп.	Дата						
Инв № подл		Подп. и дата		Взам. инв №		Инв. № подл			Подп. и дата	

START адрес начала запрашиваемых данных (2 байта, старший затем младший);
 LENGTH количество запрашиваемых данных (2 байта, старший затем младший);
 CRC контрольный циклический код.

Прибор ответит только в том случае, если START находится в диапазоне от 0000h до 000Ch, а LENGTH – от 0001h до 000Ch. При этом следует учесть следующее: START + LENGTH не должно превышать 000Ch. Если START и (или) LENGTH находятся вне указанных диапазонов, прибор выдает **исключение** – «неправильный адрес данных».

Формат ответа для **функции 3**:

SLAVE	03	BYTES	DATA...	CRC
-------	----	-------	---------	-----

где:

SLAVE адрес ответившего прибора (1 байт);
 03 код функции (1 байт);
 BYTES количество передаваемых байт данных (1 байт);
 DATA... собственно данные, предназначенные к обмену;
 CRC контрольный циклический код.

Особенностью этой команды является то, что запрашиваются двухбайтовые данные (СЛОВА). Далее приведена таблица 1, в которой сведены все возможные запрашиваемые данные с их адресами и длинами.

Таблица 1

Наименование данных	Адрес начала данных, слова	Длина данных, слов
Код яркости, положение запятой на индикаторе	0000h	0001h
Номинальное значение входного сигнала	0001h	0002h
Порог срабатывания на превышение	0003h	0002h
Порог срабатывания на понижение	0005h	0002h
Время измерения	0007h	0002h
Время задержки срабатывания реле	0009h	0002h

«Код яркости» и «положение запятой на индикаторе» – два функционально разных байта, сведенные в одно СЛОВО для уменьшения длины запрашиваемых данных. В слове старший байт – код яркости, младший – положение запятой на индикаторе. Код яркости - это число от 0 до 31, причем 0 – отсутствие свечения индикатора, 31 – максимальная яркость. В приборе используются следующие значения: 11 – градация 0; 15 – градация 1; 21 – градация 2; 31 – градация 3. Байт «положение запятой на индикаторе» определяет десятичный разряд индикатора, в котором отображается десятичная точка. Может принимать значения от 0 до 3, причем для значения 0 – запятая отображается во втором разряде, считая с левого; 3 – запятая в пятом, самом крайнем разряде.

«Номинальное значение входного сигнала» – это значение, которое прибор покажет при подаче на его вход сигнала, соответствующего номинальному значению входного сигнала при непосредственном включении или номинальному значению первичного тока (напряжения) измерительного трансформатора при включении через измерительный трансформатор (для Е855Ц.3 «Номинальное значение входного сигнала» соответствует номинальному значению линейного напряжения). Может принимать значения от 00001 до 19999. Положение десятичной запятой берется из поля «положение запятой на индикаторе» и имеет аналогичное трактование.

Байт, передаваемый первым, соответствует старшему разряду.

Параметр представлен четырьмя байтами, имеющими следующую структуру:

Первый байт		Второй байт		Третий байт		Четвертый байт	
0/1	X	0	X	0	X	0	X

где: X принимает значения от 0 до 9.

«Порог срабатывания на превышение (понижение)» – это порог срабатывания уставок, выраженный в процентах от номинального значения входного сигнала. Параметр представлен в двоично-десятичном не упакованном коде. Байт, передаваемый первым, соответствует более старшему разряду.

					УИМЯ.411600.033-01 РЭ				Лист
Изм	Лист	№ докум.	Подп.	Дата					13
Инв № подл		Подп. и дата		Взам. инв №		Инв. № подл		Подп. и дата	

Положение десятичной запятой – всегда в третьем разряде. Возможные значения находятся в диапазоне от "000.0" до "255.0" и могут быть только целыми со знаками «плюс» или «минус». Признак знака в разряде после запятой. Знаку «плюс» соответствует 0, знаку «минус» - 1.

«Время измерения» – это время в секундах, прошедшее с момента изменения входного сигнала до момента получения нового результата измерения на отсчетном устройстве с нормированной погрешностью. Параметр представлен в двоично-десятичном не упакованном коде. Байт, передаваемый первым, соответствует более старшему разряду. Положение десятичной запятой – всегда во втором разряде. Параметр может принимать значения "01.00", "02.00", "03.00", "04.00".

«Время задержки срабатывания реле» – это время, в течение которого перепроверяется условие срабатывания реле. Формат данных аналогичен параметру «Время измерения». Может принимать значения в диапазоне от "00.5" до "10.00" и задается с дискретностью 0.1 с.

Функция 4 предназначена для определения типа запрашиваемого прибора и получения кода, соответствующего поданному входному сигналу. Формат запроса для **функции 4**:

SLAVE	04	START	LENGTH	CRC
-------	----	-------	--------	-----

где

SLAVE адрес запрашиваемого прибора (1 байт);
 04 код функции (1 байт);
 START адрес начала запрашиваемых данных (2 байта, старший затем младший);
 LENGTH количество запрашиваемых данных (2 байта, старший затем младший);
 CRC контрольный циклический код.

Прибор ответит только в том случае, если START находится в диапазоне от 0000h до 0001h, а LENGTH – от 0001h до 0002h. При этом следует учесть следующее: START + LENGTH не должно превышать 0002h. Если START и (или) LENGTH находятся вне указанных диапазонов, прибор выдает **исключение** – «неправильный адрес данных».

Формат ответа для **функции 4**:

SLAVE	04	BYTES	DATA...	CRC
-------	----	-------	---------	-----

где

SLAVE адрес ответившего прибора (1 байт);
 04 код функции (1 байт);
 BYTES количество передаваемых байт данных (1 байт);
 DATA... собственно данные, предназначенные к обмену;
 CRC контрольный циклический код.

Особенностью этой команды является то, что запрашиваются СЛОВА. Далее приведена таблица 2.1 для преобразователей E855ЭС-Ц и таблица 2.2 для преобразователей E855ЭС-Ц.3, в которых сведены все возможные запрашиваемые данные с их адресами и длинами.

Таблица 2.1

Наименование данных	Адрес начала данных, слова	Длина данных, слов
Код прибора, участвующего в обмене	0000h	0001h
Код, соответствующий поданному входному сигналу	0001h	0001h

					УИМЯ.411600.033-01 РЭ				Лист
Изм	Лист	№ докум.	Подп.	Дата					14
Инв № подл		Подп. и дата		Взам. инв №		Инв. № подл		Подп. и дата	

Таблица 2.2

Наименование данных	Адрес начала данных, слова	Длина данных, слов
Код прибора, участвующего в обмене	0000h	0001h
Код, соответствующий поданному Uab	0001h	0001h
Код, соответствующий поданному Ubc	0002h	0001h
Код, соответствующий поданному Uca	0003h	0001h
Код, соответствующий поданному Ua	0004h	0001h
Код, соответствующий поданному Ub	0005h	0001h
Код, соответствующий поданному Uc	0006h	0001h

«Код прибора, участвующего в обмене» – это СЛОВО, в котором закодированы отличительные признаки выбранного прибора. Описание отдельных битов кода прибора сведено в таблицу 3. Если соответствующий бит установлен, значит справедливо назначение этого бита для данного прибора.

Таблица 3

Номер бита	Назначение
15	Преобразователь действующего значения тока или напряжения
14	Преобразователь частоты переменного тока
13	Преобразователь активной мощности
12	Преобразователь реактивной мощности
11	Реле установлено в приборе
10	Преобразователь постоянного тока или напряжения
9	Имеется аналоговый выход
8	Имеется встроенное отсчетное устройство
7	Всегда «0»
6	Преобразователь E855ЭС-Ц.3
5	Для E855ЭС-Ц.3 схема включения «1»-3х проводн. «0»-4х проводн.
4	Для E855ЭС-Ц.3 аналог.вых «1»-фазн. напр. «0»-лин.напр.
3-1	Резерв
0	Всегда «0»

«Код, соответствующий поданному входному сигналу» – численное значение данного СЛОВА, пропорциональное величине сигнала, поданного на вход прибора. Может принимать значения в диапазоне от минус 7600 до плюс 7600. При этом значению 5000 соответствует номинальное значение входного сигнала. Для E855ЭС-Ц.3 значению 5000 соответствует номинальное значение линейного напряжения, а также номинальное значение фазного напряжения, при этом следует учитывать, что $U_{\phi} = U_{л}/\sqrt{3}$. Данные представлены в двоичном дополнительном коде.

Функция 6 предназначена для дистанционного программирования режимов работы прибора. Формат запроса для **функции 6**:

SLAVE	06	START	DATA	CRC
-------	----	-------	------	-----

где

SLAVE адрес запрашиваемого прибора (1 байт);

06 код функции (1 байт);

START адрес регистра, участвующего в обмене (2 байта, старший затем младший);

DATA данные, записываемые в регистр (2 байта, старший затем младший);

CRC контрольный циклический код.

Прибор ответит только в том случае, если START находится в диапазоне от 00h до 17h. Особенностью этой команды является то, что младший и старший байты поля START должны совпадать. Собственно адрес передается в младшем байте, старший его просто копирует (сделано для понижения вероятности

										Лист
										15
Изм	Лист	№ докум.	Подп.	Дата	УИМЯ.411600.033-01 РЭ					
Инв № подл		Подп. и дата		Взам. инв №		Инв. № подл		Подп. и дата		

случайной записи). Если START находится вне указанного диапазона, прибор выдает **исключение** – «неправильный адрес данных».

Формат ответа для **функции 6**:

	SLAVE	06	START	DATA	CRC
где	SLAVE	адрес запрашиваемого прибора (1 байт);			
	START	адрес регистра, участвующего в обмене (2 байта, старший затем младший);			
	DATA	данные, записываемые в регистр (2 байта, старший затем младший);			
	CRC	контрольный циклический код.			

Другой особенностью этой команды является то, что записываются БАЙТЫ, а не СЛОВА. При этом старшая часть поля DATA содержит признак сохранения всех возможных данных в энергонезависимой памяти прибора. Если в старшем байте поля DATA записан байт 0xFF, то его младший байт помещается в память прибора по адресу, заданному полем START. Если же старший и младший байты поля DATA совпадают, то происходит запись всех регистров в энергонезависимой памяти прибора, после чего прибор автоматически перезапускается с новыми значениями. Если необходимо записать байт данных 0xFF и еще не требуется сохранение в энергонезависимую память, то старший байт поля DATA должен быть равен 0xFE. Далее приведена таблица 4, в которой сведены все возможные регистры с их адресами.

Таблица 4

Адрес регистра в приборе	Назначение регистра	Длина регистра, байт
00h	Код яркости	1
01h	Положение запятой на экране	1
02h	Индицируемое на отсчетном устройстве значение тока (напряжения), соответствующее номинальному значению входного сигнала	4
06h	Порог срабатывания на превышение	4
0Ah	Порог срабатывания на понижение	4
0Eh	Время измерения	4
12h	Время задержки срабатывания реле	4
16h	Код скорости обмена	1
17h	Сетевой номер	1

Назначение первых семи регистров такое же, как и в функции 3. Два последних позволяют определить скорость обмена и сетевой номер при работе в сети.

Возможные значения кода скорости: 0 – 1200 бод; 1 – 2400 бод; 2 – 4800 бод; 3 – 9600 бод, 4 – 19200 бод, 5 – 28800 бод, 6 – 38400 бод, 7 – 57600 бод, 8 – 115200 бод. Возможные значения сетевого номера от 1 до 255.

При выпуске из производства установлена скорость 9600. Сетевой номер 255, если иное не оговорено при заказе.

Исключения

Если во время работы приходит неправильная команда или обнаруживается ошибка в поле CRC, прибор не дает ответа.

Если во время работы приходит команда с неправильными данными или неправильным адресом, то прибор отвечает особым образом.

Формат ответа исключения:

SLAVE	0x80 CMD	02	CRC
-------	----------	----	-----

где	SLAVE	адрес запрашиваемого прибора (1 байт);
	0x80 CMD	код функции, которая обнаружила ошибку с установленным старшим битом;
	02	код ошибки «Неправильный адрес или данные»;
	CRC	контрольный циклический код.

									Лист
									16
Изм	Лист	№ докум.	Подп.	Дата	УИМЯ.411600.033-01 РЭ				
Инв № подл	Подп. и дата	Взам. инв №	Инв. № подл	Подп. и дата					

Лист регистрации извещений

№ изменения	Номера листов (страниц)				Всего листов (страниц) в докум.	№ документа	Входящий № сопроводительного документа и дата	Подпись	Дата
	измененных	замененных	новых	аннулированных					

					УИМЯ.411600.033-01 РЭ				Лист
Изм	Лист	№ докум.	Подп.	Дата					17
Инв № подл		Подп. и дата		Взам. инв №		Инв. № подл		Подп. и дата	