

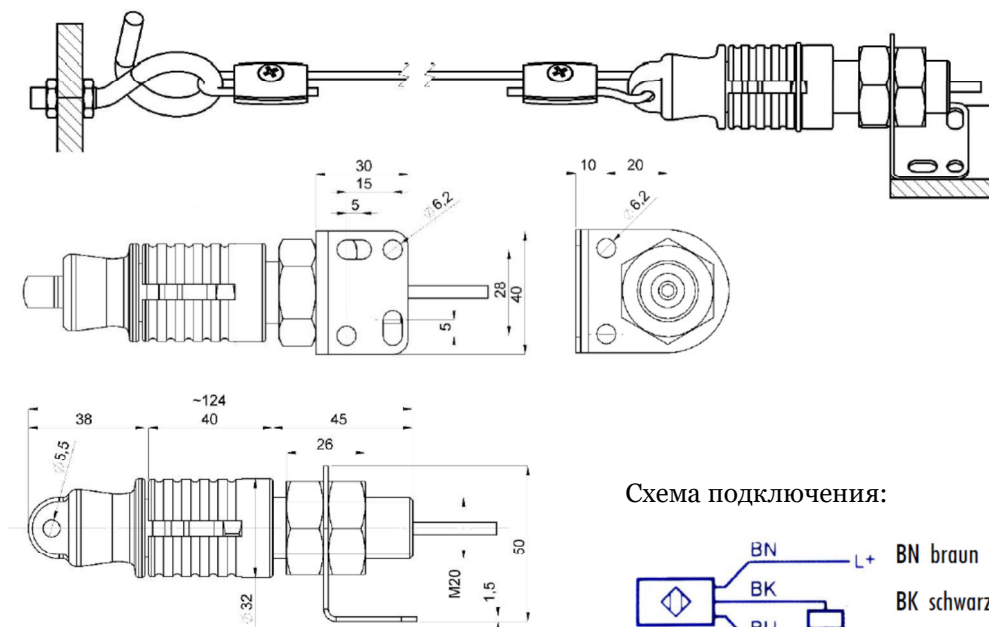

Для обеспечения контроля разрыва транспортёрной ленты были разработаны датчики GRU-BTD, принцип их работы заключается в следующем: контрольный тросик крепится перпендикулярно движению ленты, причем его положение должно быть как можно ближе к нижней поверхности ленты. С одной стороны он фиксируется, а с другой крепится в специальную обойму. При разрыве ленты происходит зацепление за поперечный тросик и его выдергивание из обоймы. Установленный в обойме сенсор реагирует на удаление тросика и передает сигнал на выключение.

Силу срабатывания можно регулировать посредством перестановки пружины окружающей обойму. Длину тросика можно регулировать при помощи специально удлиненной резьбы обоймы.

В комплект поставки входят 2 различных крепежных уголка из стали, тросик, зажимы тросика, крючок и обойма с встроенным сенсором.



Технические параметры:

- Контакты: Pnp, 1 НО (Нормально открытый)
- питание: 10-30 VDC
- потребление тока: < 10 mA
- Согласно норм: EN 60947-5-2
- Ток переключения Ie: Макс. 100 mA
- Соединительный кабель: 2м, PUR 3x0,34мм²
- Класс защиты: IP69K
- Крепление: 2 уголка или M20
- Температура эксплуатации: -40°C до +70 °C